

SPECYFIKACJA ZAMÓWIENIA

dotycząca

postępowania o udzielenie zamówienia sektorowego w trybie przetargu na:

DOSTAWĘ MEBLI WRAZ Z ICH MONTAŻEM W BUDYNKU PRZY UL. BARBARY 21A W KATOWICACH

Zatwierdzam:

Zastępca Dyrektora ZTM
ds. Kontrolingu

(-) Adam Sujkowski

Katowice, dnia 06.12.2023 r.

NAZWA I ADRES ZAMAWIAJĄCEGO

Zarząd Transportu Metropolitalnego

ul. Barbary 21A, 40-053 Katowice.

tel.: +48 32 74 38 401

strona internetowa BIP: <https://bip.metropoliaztm.pl/przetargi/24>

NIP: 634-29-22-705

REGON: 369308114

1. POSTANOWIENIA OGÓLNE

- 1.1. Postępowanie o udzielenie zamówienia sektorowego w trybie przetargu prowadzone jest z pominięciem ustawy z dnia 11 września 2019 r. Prawo zamówień publicznych (Dz. U. z 2023 r. poz. 1605, z późn. zm.), zwanej dalej „ustawą Pzp”. Do czynności podejmowanych w postępowaniu przez Zamawiającego i Wykonawców stosuje się przepisy Kodeksu cywilnego, jeżeli zapisy Regulaminu udzielania zamówień publicznych przez ZTM wprowadzonego w życie Zarządzeniem nr 55/2022 Dyrektora ZTM z dnia 30 sierpnia 2022 r., zwanego dalej „Regulaminem”, nie stanowią inaczej.
- 1.2. Regulamin, o którym mowa w pkt 1.1 powyżej, udostępniony jest na stronie internetowej BIP <https://bip.metropoliaztm.pl/artykul/427/2018/regulamin-udzielania-zamowien-publicznych-obowiazujacy-od-01-09-2022-r>
- 1.3. Ilekroć w treści jest mowa o SZ rozumie się przez to niniejszą specyfikację zamówienia.
- 1.4. Zamawiający zastrzega możliwość zmiany postanowień SZ, przed upływem terminu składania ofert, bez podania uzasadnienia.
- 1.5. Zamawiający zastrzega możliwość unieważnienia postępowania w całości lub w części, w każdym czasie, bez podania uzasadnienia.
- 1.6. Wykonawcy nie przysługuje zwrot jakichkolwiek kosztów związanych z udziałem w postępowaniu, w tym w szczególności w przypadku zajęcia okoliczności, o których mowa w pkt 1.4. lub pkt 1.5. powyżej.

2. OPIS PRZEDMIOTU ZAMÓWIENIA ORAZ PODSTAWA WYKLUCZENIA Z POSTĘPOWANIA

- 2.1. Przedmiotem zamówienia jest dostawa mebli wraz z ich montażem w budynku przy ul. Barbary 21A w Katowicach, na zasadach określonych w **Załączniku nr 2** do SZ – wzór umowy dla wszystkich części.
- 2.2. Przedmiot zamówienia podzielono na trzy części.

Część 1.

- Fotel pracowniczy (100 szt.)

Część 2.

1. Kontener mobilny (30 szt.)
2. Biurko pracownicze (30 szt.)

Część 3.

1. Szafa metalowa aktowa (25 szt.)
2. Nadstawka metalowa aktowa (25 szt.)

Część 1.

- 2.2.1 Fotel pracowniczy (100 szt.)

Podstawa – krzyżak pięcioramienny o płaskim kształcie z tworzywa w kolorze czarnym.

Mechanizm – z mechanizmem synchronicznym na podnośniku gazowym, mechanizm umożliwiający synchroniczne odchylanie oparcia z regulacją sprężystości odchylania oraz blokady tego ruchu.

Kółka – przeznaczone do powierzchni miękkich.

Podłokietniki - plastikowe z nakładką poliuretanową, regulowane góra – dół względem siedziska,

Siedzisko – całkowitej grubości do 60 mm, wykonane na bazie formatki sklejkowej, wyściełane integralną pianką o właściwościach trudnopalnych, tapicerowane tkaniną. Regulacja głębokości siedziska (50 mm).

Tapicerka - tkanina poliestrowa, o gęstości 300 g/m² +/-15g, o klasie ścieralności co najmniej 150 000 cykli Martindala (PN-EN ISO 12947-2), odporności na piling -5 (PN-ISO 12945-2), atest trudnozapalności (BN EN 1021-1) (BS EN 1021-2), kolor - czarny.

Oparcie - całkowitej grubości do 50 mm, wykonane na bazie formatki sklejkowej, tapicerowane w całości, bez maskownicy plastikowej w tylnej części oparcia, wyściełane integralną pianką o właściwościach trudnopalnych. Poduszka lędźwiowa ukryta pod tapicerką oparcia, możliwość regulacji wysokości oparcia przez użytkownika w pozycji siedzącej na fotelu.

Wymiary:

Szerokość	680mm +/- 10 mm
Głębokość	660 mm +/- 10 mm
Wysokość	990-1200 mm
Szerokość oparcia	460 mm +/- 10 mm
Wysokość oparcia	700 mm +/- 10 mm
Szerokość siedziska	480 mm +/- 10 mm
Głębokość siedziska	400-450 mm
Wysokość siedziska	450-580 mm
Wysokość podłokietników	190-260 mm

Fotel musi być zgodny z wymaganiami norm: PN- EN 1335-1, PN-EN 1335- 2, PN-EN 1335-3 w zakresie wymagań wytrzymałościowych oraz bezpiecznych rozwiązań konstrukcyjnych oraz posiadać certyfikat ISO 9001 oraz ISO 14001.

Zdjęcie poglądowe



Część 2.

2.2.2 Kontener mobilny (30 szt.)

Kontener mobilny o wymiarach: szer. 428 mm x gł.600 mm x h 540 mm / +/- 10 mm/

Wykonany z wysokiej jakości płyty wiórowej w klasie E1 - dwustronnie pokrytej melaminą o podwyższonej trwałości. Kolorystyka płyty - orzech Maroni - lub równoważny, tj. o odcieniu i kolorze zbliżonym do wymaganego. Krawędzie boczne wykończone doklejką z tworzywa sztucznego o grubości co najmniej 2 mm i promieniu r=3 mm.

Wieniec górny min 18 mm; korpus, ściana tylna, front, wieniec dolny min 18 mm. Kontener z listwą uchwytną, która spełnia funkcję hamującą i odbijającą.

Kontener powinien posiadać podwójne zakryte rolki o wysokości min 35 mm.

Kontener posiada 3 szuflady kompozytowe z podwójną ścianką i zakrytą prowadnicą kulkową z przedłużonym wysuwem oraz piórnik wykonany z tworzywa sztucznego również z prowadnicą kulkową. Szuflady przystosowane są do przegród poprzecznych i ukośnych, w kolorze czarnym.

Posiada zamek centralny z wymiennym cylindrem i dwoma numerowanymi kluczami, w tym jeden kluczik łamany lub równoważny.

Wszystkie szuflady powinny mieć mechanizm samodomykający oraz zabezpieczający przed równoczesnym otwarciem kilku szuflad.

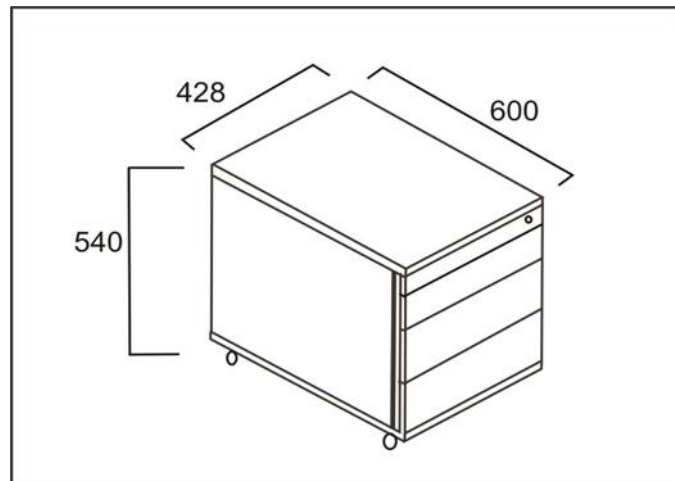

2.2.3 Biurko pracownicze (30 szt.)

Biurko prostokątne o wymiarach 1600 mm x 800 mm +/- 5 mm/

Blat biurka wykonany z wysokiej jakości płyty wiórowej w klasie E1 o grubości minimum 25 mm - dwustronnie pokrytej melaminą o podwyższonej trwałości. Krawędzie boczne wykończone doklejką z tworzywa sztucznego o grubości co najmniej 2 mm i promieniu $r = 3$ mm. Kolor płyty – orzech Maroni – lub równoważny, tj. o odcieniu i kolorze zbliżonym do wymaganego.

Stelaż o konstrukcji stalowej samonośnej składający się z zespalanych ze sobą elementów nóg stanowiących bok biurka i skręconych z dwoma wspornikami podbłatowymi (profile o przekroju 40×27 mm ± 3 mm). Nogi o przekroju kwadratowym co najmniej 50×50 mm. Całość lakierowana proszkowo na kolor RAL 9006 lub równoważny, tj. o odcieniu i kolorze zbliżonym do wymaganego.

W blacie stołu zamontowane gwintowane gniazda metalowe, blat przymocowany do stelażu za pomocą śrub, nie dopuszcza się łączenia stelażu z blatem przy pomocy wkrętów.

Profil łączący kolumny nogi przenika w kolumnę nogi, łączenie belek podbłatowych z profilami łączącymi nogi odbywa się poprzez nałożenie na siebie profili, belki łączące z nacięciami - profile po nałożeniu na siebie wczepiają się jeden w drugi, zabezpieczone poprzez skręcenie ze sobą elementów - niewidocznych dla użytkownika. Spawanie kolumny nogi i profilu łączącego - od środka nogi, nie dopuszcza się stosowania spawów widocznych od zewnątrz.

Cała konstrukcja malowana proszkowo.

Wysokość biurka . 740 mm +/- 5 mm ze stopkami regulacyjnymi z tworzywa sztucznego z możliwością regulacji do wysokości 820 mm +/- 5 mm.

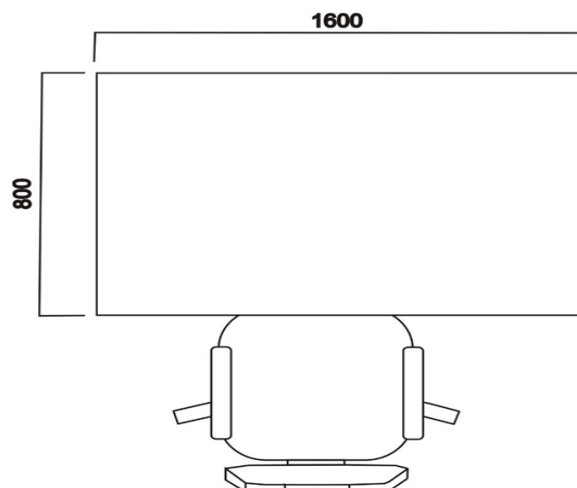

Część 3.**2.2.4 Szafa metalowa aktowa (25 szt.)**

Szafa wykonana z blachy stalowej o grubości min. 0,7 mm lakierowanej w kolorze szarym. Szafa wyposażona w drzwi skrzydłowe ze schowanymi zawiasami, zamykane zamkiem osadzonym w obrotowym uchwycie. Szafa wyposażona w 4 półki metalowe z możliwością regulacji wzdłuż całej szafy. Nośność każdej półki min. 65 kg.

Szafa wsparta na stopkach z możliwością regulacji poziomu.

Szafa zmontowana fabrycznie i dostarczona w całości.

Wymiary:

Szerokość	800 mm ± 10 mm
Głębokość	430 mm ± 10 mm
Wysokość	1990 mm ± 10 mm

2.2.5 Nadstawka metalowa aktowa (25 szt.)

Nadstawka wykonana z blachy stalowej o grubości min 0,7 mm lakierowanej w kolorze szarym. Nadstawka wyposażona w drzwi skrzydłowe ze schowanymi zawiasami, zamykane zamkiem osadzonym w obrotowym uchwycie. Nadstawka wyposażona w 1 półkę metalową z możliwością regulacji wzdłuż całej nadstawki. Nośność półki min. 65 kg.

Nadstawka zmontowana fabrycznie i dostarczona w całości.

Wymiary:

Szerokość	800 mm ± 10 mm
Głębokość	430 mm ± 10 mm
Wysokość	800 mm ± 10 mm

2.2.6 Wszystkie meble oferowane w danej części zamówienia muszą być tego samego koloru /w jednakowej kolorystyce/. Szafy i nadstawki metalowe muszą być tej samej szerokości i głębokości.

2.3. Wykonawcy nie mogą ubiegać się wspólnie o udzielenie zamówienia.

2.4. Wykonawcy nie mogą powierzyć wykonania części zamówienia podwykonawcy.

3. TERMIN WYKONANIA ZAMÓWIENIA

Dostawa mebli wraz z ich montażem **do dnia 27.12.2023 r.**

4. PODSTAWA WYKLUCZENIA

O udzielenie zamówienia może ubiegać się Wykonawca, który nie podlega wykluczeniu z postępowania na podstawie art. 7 ustawy z dnia 13 kwietnia 2022 r. o szczególnych rozwiązaniach w zakresie przeciwdziałania wspieraniu agresji na Ukrainę oraz służących ochronie bezpieczeństwa narodowego (Dz. U. z 2023 r. poz. 1497, z późn. zm.) zwanej dalej „ustawą o przeciwdziałaniu wspierania agresji”.

5. OŚWIADCZENIE NA POTWIERDZENIE BRAKU PODSTAW WYKLUCZENIA

Wykonawca składa w ofercie (pkt 5 Formularza ofertowego) oświadczenie stanowiące potwierdzenie, że nie podlega wykluczeniu z postępowania na podstawie art. 7 ustawy o przeciwdziałaniu wspierania

agresji.

6. SPOSÓB POROZUMIEWANIA SIĘ ZAMAWIAJĄCEGO Z WYKONAWCAMI ORAZ PRZEKAZYWANIA OŚWIADCZEŃ LUB DOKUMENTÓW, A TAKŻE OSOBY UPRAWNIONE DO POROZUMIEWANIA SIĘ Z WYKONAWCAMI

- 6.1 Komunikacja między Zamawiającym a Wykonawcami odbywa się za pośrednictwem operatora pocztowego w rozumieniu ustawy Prawo pocztowe, postańca, telefonicznie lub przy użyciu poczty elektronicznej, z zastrzeżeniem pkt 9.2.
- 6.2 Osobami uprawnionymi do porozumiewania się z Wykonawcami są Monika Mrozek, Łukasz Zosgórnik oraz Grzegorz Włoczyk, e-mail: zamowienia@metropoliaztm.pl, tel.: 32 7438471 lub 32 7438470, w dni robocze (od poniedziałku do piątku) w godz. 8:00 – 14:00.
- 6.3 Wykonawca może zwrócić się do Zamawiającego o wyjaśnienie treści SZ **do dnia 11.12.2023 r. do godz. 9:00**. Na pytania złożone po wskazanym terminie Zamawiający nie będzie miał obowiązku odpowiedzi.

7. TERMIN ZWIĄZANIA OFERTĄ

Wykonawca będzie związany złożoną ofertą **do dnia 05.01.2024 r.**

8. OPIS SPOSOBU PRZYGOTOWANIA OFERT

- 8.1 Wykonawca może złożyć tylko jedną ofertę na każdą część (maksymalnie na trzy części), a treść oferty musi odpowiadać treści SZ.
- 8.2 Oferta powinna być sporządzona w języku polskim oraz:
- a) sporządzona w formie elektronicznej (opatrzone kwalifikowanym podpisem elektronicznym) albo postaci elektronicznej (opatrzonej podpisem zaufanym)
 - albo
 - b) napisana piśmem maszynowym, komputerowym lub nieścieralnym atramentem, z zachowaniem zwykłej formy pisemnej (postać papierowa) pod rygorem nieważności (czytelny podpis albo co najmniej podpis skrócony i czytelnie napisane imię i nazwisko, np. pieczęć imienna)
- podpisana przez osoby upoważnione do składania oświadczeń woli w imieniu Wykonawcy, zgodnie z zasadami reprezentacji Wykonawcy (czytelny podpis albo co najmniej podpis skrócony i czytelnie napisane imię i nazwisko, np. pieczęć imienna). Jeżeli oferta będzie podpisana przez pełnomocników, Wykonawca powinien dołączyć do oferty pełnomocnictwa, z treści których wynika umocowanie do podpisania oferty przez pełnomocników. Wszystkie pełnomocnictwa dołączone do oferty powinny być złożone w formie oryginału lub kopii poświadczonych przez mocodawcę lub notariusza.
- 8.3 Jeżeli oferta będzie podpisana przez pełnomocników, Wykonawca powinien dołączyć do oferty pełnomocnictwa **w oryginale** lub notarialnie potwierdzonej kopii, z treści których wynikać będzie umocowanie do podpisania oferty przez pełnomocników.
- 8.4 Wykonawca zobowiązany jest podać w ofercie producenta oraz model/symbol oferowanego mebla w danej części. Niepodanie w ofercie przez Wykonawcę informacji, o których mowa w zdaniu pierwszym, spowoduje odrzucenie oferty.

- 8.5 Ofertę składaną w formie lub postaci elektronicznej należy przesłać na adres wskazany w pkt 9.1. lit. a).
- 8.6 Ofertę w postaci papierowej należy umieścić w jednym nieprzejrystym opakowaniu oznaczonym w sposób następujący: „**Dostawa mebli, część**”. Opakowanie powinno być opatrzone nazwą i adresem Wykonawcy oraz nazwą i adresem Zamawiającego, jak również napisem: „**Nie otwierać przed dniem 13.12.2023 r., godzina 9:30**”.
- 8.7 Ofertę w formie lub postaci elektronicznej sporządza się w formacie danych: .doc., .docx, .txt, .xls, .xlsx, .pdf, .jpg, .gif, zip. Zamawiający zaleca przesyłanie plików w formacie .pdf.
- 8.8 Wszystkie dokumenty powinny być podpisane w sposób i przez osoby, o których mowa w punkcie 8.2 SZ.

9. MIEJSCE ORAZ TERMIN SKŁADANIA I OTWARCIA OFERT

9.1 Ofertę należy:

a) przesłać przy użyciu poczty elektronicznej na adres **zamowienia@metropoliaztm.pl**

albo

b) złożyć w siedzibie Zarządu Transportu Metropolitalnego, 40-053 Katowice, ul. Barbary 21A, parter, pokój nr 011 (kancelaria) od poniedziałku do piątku (z wyłączeniem dni ustawowo wolnych od pracy) w godzinach od 7.00 do 14.00.

Złożona oferta zostanie zarejestrowana (dzień, godzina) w księdze kancelaryjnej, a ofercie zostanie nadany kolejny numer.

9.2 Termin składania ofert upływa **w dniu 13.12.2023 r. o godz. 9.00**. Za moment złożenia oferty przyjmuje się termin otrzymania oferty przez Zamawiającego.

9.3 Ofertę należy złożyć w siedzibie Zarządu Transportu Metropolitalnego, 40-053 Katowice, ul. Barbary 21A, parter, pokój nr 011 (kancelaria) w dni robocze w godzinach od 8.00 do 14.00. Złożona oferta zostanie zarejestrowana (dzień, godzina) w księdze kancelaryjnej, a ofercie zostanie nadany kolejny numer.

9.4 Otwarcie ofert, bez udziału Wykonawców, nastąpi **w dniu 13.12.2023 r. o godz. 9.30**.

10. OPIS SPOSOBU OBLICZENIA CENY

10.1 Wykonawca w formularzu oferty podaje cenę brutto za 1 szt. w poszczególnych pozycjach zamówienia, wartość brutto tych pozycji, a następnie cenę brutto za całość realizowanego zamówienia, dla danej części zamówienia.

10.2 Wykonawca oblicza cenę oferty uwzględniając opis przedmiotu zamówienia oraz zapisy wzoru umowy dołączonego do SZ. Cena ma zawierać wszystkie koszty związane z wykonaniem przedmiotu zamówienia, w tym w szczególności montaż do stanu zgodnego z przeznaczeniem mebla.

10.3 Wszystkie kwoty zamieszczone w ofercie powinny być podane z dokładnością do pełnych groszy.

10.4 Zamawiający nie przewiduje rozliczeń w walutach obcych.

11. OPIS KRYTERIUM, KTÓRYM ZAMAWIAJĄCY BĘDZIE SIĘ KIEROWAŁ PRZY WYBORZE OFERTY

11.1 Zamawiający ustala „cenę oferty” jako jedyne kryterium oceny ofert dla wszystkich części.

- 11.2 Oferta, w której cena brutto będzie najniższa, zostanie wybrana jako najkorzystniejsza w danej części.
- 11.3 Jeżeli zostanie złożona oferta, której wybór prowadziłby do powstania u Zamawiającego obowiązku podatkowego zgodnie z ustawą z dnia 11 marca 2004 r. o podatku od towarów i usług, dla celów zastosowania kryterium ceny oferty Zamawiający doliczy do przedstawionej w tej ofercie ceny kwotę podatku od towarów i usług, którą miałby obowiązek rozliczyć.
- 11.4 Zgodnie z § 77 ust. 1 Regulaminu Zamawiający najpierw dokona badania i oceny ofert, a następnie zbada, czy Wykonawca, którego oferta została uznana jako najkorzystniejsza, nie podlega wykluczeniu.

12. INFORMACJE O FORMALNOŚCIACH JAKIE POWINNY ZOSTAĆ DOPEŁNIONE PO WYBORZE OFERTY W CELU ZAWARCIA UMOWY

- 12.1 Wykonawca, którego oferta zostanie wybrana jako najkorzystniejsza w danej części, przed podpisaniem umowy poda Zamawiającemu w wyznaczonym terminie, informacje niezbędne do podpisania umowy.
- 12.2 Niepodanie danych, o których mowa w pkt 12.1., Zamawiający uzna za uchylenie się Wykonawcy od zawarcia umowy.

13. WZORY UMÓW

Wzór umowy dla wszystkich części stanowi **Załącznik nr 2** do SZ.

14. ŚRODKI OCHRONY PRAWNEJ

- 14.1 W prowadzonym postępowaniu nie przysługują Wykonawcy środki ochrony prawnej określone w przepisach ustawy Pzp.
- 14.2 Postępowanie prowadzone jest na podstawie Regulaminu, o którym mowa w pkt 1.1. SZ.

15. INFORMACJA O ZAMÓWIENIACH PODOBNYCH LUB DODATKOWYCH

Zamawiający nie przewiduje możliwości udzielania zamówień podobnych lub dodatkowych.

16. OFERTY WARIANTOWE I CZĘŚCIOWE

Zamawiający nie dopuszcza składania ofert wariantowych ani częściowych.

17. KLAUZULA INFORMACYJNA (RODO)

- 17.1 Jeżeli przeprowadzenie postępowania o udzielenie zamówienia publicznego będzie wiązać się z jakimikolwiek operacjami na danych osobowych, Strony zobowiązują się postępować w tym zakresie zgodnie z obowiązującymi przepisami dotyczącymi ochrony danych osobowych, tj. w szczególności przepisami rozporządzenia Parlamentu Europejskiego i Rady (EU) 2016/679 z dnia 27 kwietnia 2016 r. w sprawie ochrony osób fizycznych w związku z przetwarzaniem danych osobowych i w sprawie swobodnego przepływu takich danych oraz uchylenia dyrektywy 95/46/WE (ogólne rozporządzenie o ochronie danych) — a także przepisami ustawy z dnia 10 maja 2018 r. o ochronie danych osobowych.

- 17.2 W związku z udziałem w postępowaniu o udzielenie niniejszego zamówienia publicznego Zamawiający będzie przetwarzać dane osobowe osób zatrudnianych przez Wykonawcę lub współpracujących z Wykonawcą na innej podstawie (w szczególności imię, nazwisko, adres e-mail, numer telefonu, miejsce zatrudnienia / firma prowadzonej działalności, stanowisko), które zostaną udostępnione przez Wykonawcę, w tym także dane osobowe przedstawicieli Wykonawcy.
- 17.3 Istotne informacje o zasadach przetwarzania przez Zamawiającego danych osobowych osób, o których mowa w ust. 2 powyżej (w tym o przysługujących tym osobom prawach w związku z przetwarzaniem ich danych osobowych) dostępna jest na stronie internetowej Zamawiającego pod adresem:
<https://bip.metropoliaztm.pl/arttykul/367/2526/klauzula-informacyjna-dot-zamowienia-publicznego>
Wykonawca jest zobowiązany poinformować osoby, o których mowa w pkt 17.2 o miejscu udostępnienia informacji o zasadach przetwarzania danych osobowych przez Zamawiającego.

Załączniki:

1. Formularz ofertowy (wzór).
2. Wzór umowy.